

SECRETARIA DA FEVERS

Av. Guaíba, 777 – Bairro: Cristal, CEP: 91.900-420 – Porto Alegre - RS
Expediente: 2ª feira à 6ª das 13:30 as 18:30 / sábado das 09:00 as 13:00 Tel: (51) 3222.7112
- E-mail: fevers@fevers.com.br – Site: www.fevers.com.br

DIRETORIA – GESTÃO 2009/2010

Presidente

Carlos Henrique De Lorenzi (51) 9863.9794 deda@jangadeiros.com.br

Vice-Presidente

Luís Antonio Schneider (51) 9958.2008 arqschneider@ig.com.br

Diretor-Tesoureiro

Rodinei Oliveira Castro (51) 9151.4161 rodinei@uniaoalternativa.com.br

Diretor-Técnico e da Vela Adaptada

Miguel Virgílio Petkovicz (51) 9968.6180 migpetko@gmail.com

Diretor Secretário

Paulo Ruano (51) 9985.8972 pauloruano@terra.com.br

Diretor de Monotipos

José Marcelo Maia (51) 9122.2242 sanar@ibest.com.br

Diretor de Oceano

Henrique Silva Dias (51) 9826.1156 takatudabaixo@hotmail.com

Diretor Jurídico

Fábio Alexandre Kochenborger (51) 9107.4546 fabiokochenborger@bol.com.br

Diretor de Meio Ambiente

Israel Barcelos de Abreu (51) 8447.8770 isabreu@yahoo.com.br

Diretor de Ensino

Boris Ostergren (51) 8454.6221 borisoster@hotmail.com

Diretor de Sub-Sede

Lúcio Ribeiro (53) 8115.4946 vivavento@rgyc.com.br

CONSELHO FISCAL

Membros Efetivos:

Antonio Joaquim Machado, Sergio Cyrano Schmitz, Renato Meurer.

Membros Suplentes:

Cláudio Mika da Silva, Geraldo Aurélio Rolim Sperb, Luiz Gustavo Tarrago Oliveira.

ENTIDADES VINCULADAS

Confederação Brasileira De Vela e Motor – CBVM

Av. das Américas, 500 Bl. 20 sala 310 – Bairro: Downtown Barra, CEP: 22.640-100 – Rio de Janeiro - RJ

Tel: (21) 3139.9200 - E-mail: cbvm@cbvm.org.br

Presidente: Carlos Luiz Martins Pereira e Souza

Confederação Brasileira De Vela Adaptada – CBVA

Av. das Américas, 7899 Bl. 2 sala 209 – Ed Platinum Advanced- Barra da Tijuca, CEP: 22.793-082 – RJ

Tel: (21) 2421.8626 - E-mail: cbva@uol.com.br

Presidente: Walcles Osório

Conselho Regional de Desportos – CRD

Av. Borges de Medeiros, 1501 - 21º andar – Bairro: Centro, CEP: 90.110-150 – Porto Alegre

Tel: (51) 3226.8589 - E-mail: crd@seduc.rs.gov.br

Presidente: Cleomar Antonio Pereira Lima

Delegacia da Capitania dos Portos do Rio Grande do Sul em Porto Alegre

Rua dos Andradas, 386 – Bairro: Centro, CEP: 90.020-000 – Porto Alegre/RS

Tel: (51) 3226.1711 - E-mail: secom@dlpoa.mar.mil.br

Delegado: Capitão de Fragata Ricardo Pereira da Silva

Fundação de Esporte e Lazer do Rio Grande do Sul – FUNDERGS

Av. Borges de Medeiros, 1501 - 10º andar – Bairro: Centro, CEP: 90.119-908 – Porto Alegre

Tel: (51) 3227.2732 - E-mail: fundergs@fundergs.rs.gov.br

Presidente: Solimar Charopen Gonçalves

Secretaria Municipal de Esporte, Recreação e Lazer – SME

Av. Borges de Medeiros, 2713 – Parque Marinha do Brasil - Bairro: Praia de Belas, CEP: 90.110-150 – Porto Alegre/RS

Tel: (51) 3289.4850 - E-mail: sme@sme.prefpoa.com.br

Secretário: Luiz Cunha Martins

ENTIDADES FILIADAS

Associação Gaúcha de Windsurf – AGW

Av. Coronel Marcos, 355 – Bairro: Pedra Redonda, CEP: 91.760-000 – Porto Alegre/RS

Tel: (51) 3268.6140 - E-mail: raia1@raia1.com.br

Presidente: Renato da Costa de Oliveira

Centro de Vôo a Vela Nova Hartz – CVV

Rua Barão do Amazonas, 2316 – Bairro: Partenon, CEP: 90.660-000 – Porto Alegre/RS

Tel: (51) 3336.1034 - E-mail: angelarpacheco@ibest.com.br

Presidente: Oscar Luiz Pacheco

Clube dos Jangadeiros – CDJ

Rua Ernesto Paiva, 139 – Bairro: Tristeza, CEP: 91.900-200 – Porto Alegre/RS

Tel: (51) 3268.0080 - E-mail: esportiva@jangadeiros.com.br - Site: www.jangadeiros.com.br

Comodoro: César Augusto Rostirola

Vice-Esportivo: Cláudio Roberto Mika da Silva

Clube Náutico Capingüi – CNC

Rua General Osório, 1484 – Bairro: Centro, CEP: 99.010-140 – Passo Fundo/RS

Tel: (54) 3311.1249 - E-mail: clube.capingui@terra.com.br

Presidente: Jorge Augusto Wentz

Diretor Náutico: Luiz Carlos Golin

Iate Clube Guaíba – ICG

Av. Guaíba, 777 – Bairro: Cristal, CEP: 91.900-420 – Porto Alegre/RS

Tel: (51) 3268.0397 / 3268.0380 - E-mail: icgesportiva@terra.com.br

Comodoro: José Guilherme Bastiani

Vice-Esportivo: Miguel Virgilio Petkovicz

Iate Clube São Lourenço do Sul – ICSL

Av. Beira Rio, s/nº, CEP: 96.170-000 – São Lourenço do Sul/RS

Tel: (53) 3251.3606 - E-mail: secretaria@icsls.com.br

Comodoro: Silvio Rizzato Lopes

Vice-Esportivo: André Oliveira

Rio Grande Yacht Clube – RGYC

Rua Capitão Heitor Perdigão, s/nº – Caixa Postal 460, CEP: 96.200-580 – Rio Grande/RS

Tel: (53) 3232.7196 - E-mail: rygc@rygc.com.br

Comodoro: Fernando Chim Brancão

Vice-Esportivo: Lucio de Oliveira Ribeiro Neto

Sava Clube – SAVA

Av. Guaíba, 4127 – Bairro: Assunção, CEP: 91.900-420 – Porto Alegre/RS

Tel: (51) 3269.1984 - E-mail: secretaria@savaclub.com.br

Presidente: Marinaldo Pereira Alves

Vice-Presidente: Enio Rodrigues Mancini

Veleiros do Sul – VDS

Av. Guaíba, 2941 – Bairro: Assunção, CEP: 91.900-420 – Porto Alegre/RS

Tel: (51) 3265.1733 / 3265.1717 - E-mail: esportiva@vds.com.br – Site: www.vds.com.br

Comodoro: Augusto César Dutra Streppel

Vice-Esportivo: Eduardo Ribas Fagundes

ABREVIATURAS USADAS

Classes Oceano

ORC Intl	Offshore Racing Council International	RGS	Rating Geral Simplificado
J24	J24	CRUZ	Cruzeiro
		MT19	Micro Toner 19

Classes de Monotipos

420	420	LR	Laser Radial
470	470	L4.7	Laser 4.7
Dn	Dingue	OP	Optimist
HC14	Hobie Cat 14	OPV	Optimist Veterano
HC16	Hobie Cat 16	OPE	Optimist Estreante
BY	Byte	2.4mR	Vela adaptada 1 tripulante
SN	Snipe	POLI19	Vela adaptada 3 tripulantes
SO	Soling	49er	49er
LA	Laser	OPB	O'pen BIC
LS	Laser Standard		

AO	Autoridade Organizadora
CP	Comissão de Protestos
CR	Comissão de Regatas

AGENDAMENTO DE REUNIÕES DO CONSELHO TÉCNICO DA FEVERS

As reuniões do Conselho Técnico da FEVERS deverão ser solicitadas ao Diretor Técnico ou ao Diretor Secretário através dos Vice-Comodoros Esportivos dos Clubes Filiados, indicando qual será o assunto da pauta, ou por convocação extraordinária do Diretor Técnico. Estas solicitações devem ser feitas com no mínimo 10 (dez) dias de antecedência.

FLOTILHAS

Para figurarem no calendário de regatas do próximo ano e nos Campeonatos Estaduais de 2010, as flotilhas deverão participar de regatas no ano corrente, bem como seus capitães de flotilha deverão representá-las nas reuniões trimestrais convocadas pelo Conselho Técnico da FEVERS.

Novas flotilhas poderão ser homologadas, para o próximo ano, pelo Diretor Técnico após terem sido avaliadas pelo Conselho Técnico as suas características técnicas, atividades, estrutura funcional (organização, participantes e representantes - capitães de flotilha por clubes), atas de reunião e filiação dos membros na FEVERS, bem como acompanhado a presença e participação nas regatas de 2010. A inserção destas flotilhas novas em premiações a serem distribuídas no corrente ano ficará a critério exclusivo de cada AO.

INSTRUÇÕES DE REGATAS FEVERS Monotipos e Oceano 2010

As Instruções de Regatas para Monotipos e Oceano vigoram a partir de 01/04/2010

1. APLICAÇÃO

- 1.1 Esta Instrução aplica-se a todas as regatas e séries realizadas no Estado pelas Autoridades Organizadoras (AO) filiadas à FEVERS, com exceção dos campeonatos regionais, nacionais e internacionais, que terão suas próprias Instruções.

2. ORGANIZAÇÃO

- 2.1 FEVERS e suas Entidades Filiadas indicadas na coluna AO do Calendário Oficial no site www.fever.com.br

3. RESPONSABILIDADE

- 3.1. A decisão de participar ou não de qualquer regata do Calendário Oficial é de exclusiva responsabilidade dos participantes. As entidades organizadoras, ou qualquer pessoa envolvida na organização das regatas não se responsabilizam por quaisquer danos materiais ou pessoais, perdas ou reivindicações sustentadas por competidores.

4. JURISDIÇÃO

4.1 Regras aplicáveis

- Regras de Regata à Vela da ISAF 2009/2012 (RRV/ISAF 2009/2012);
- Prescrições da CBVM e ou CBVA;
- Regras das Classes;
- Instruções de Regatas FEVERS 2010;
- Avisos de Regatas;
- Instruções complementares de regatas.

4.2 As alterações destas Instruções de Regatas deverão ser comunicadas por escrito à FEVERS e às entidades filiadas com antecedência mínima de dez (10) dias, com exceção das séries de regatas não realizadas que serão transferidas para a próxima data disponível conforme aviso emitido pela Autoridade Organizadora.

4.3 As entidades filiadas deverão dar ampla divulgação das alterações.

5. CLASSES

5.1 Monotipos: Soling, Hobie Cat 16, Hobie Cat 14, Snipe, 470, 420, 49er, Laser Standard, Laser Radial, Laser 4.7, Dingue, Byte, Optimist Estreante e Optimist Veterano, 2.4mR e POLI19.

5.2 Oceano: ORC Intl, RGS, MT19 e Cruzeiro (velejaço).

5.3 As classes poderão ser alteradas a critério da AO, desde que informado na Instrução de Regata em questão.

6. ELEGIBILIDADE

6.1 São elegíveis os velejadores em dia com sua anuidade.

- Residente no Rio Grande do Sul e filiado à FEVERS.
- Residentes em outros estados, filiados às suas respectivas Federações de origem.

6.2 Para participar de uma regata o barco deve estar inscrito por um sócio da FEVERS ou de entidade filiada à FEVERS.

6.3 A filiação de cada velejador ocorre mediante o pagamento da anuidade no valor de R\$ 80,00 (Oitenta Reais) para o ano de 2010.

6.4 Somente para barcos da classe oceano, estando o seu comandante filiado e em dia com a FEVERS, o mesmo poderá isentar seus tripulantes da anuidade se recolher uma taxa anual de R\$ 240,00 (Duzentos e Quarenta Reais) em nome de seu barco.

7. INSCRIÇÕES

7.1 A inscrição de um barco para uma regata ou série, poderá ser feita na Secretaria de qualquer entidade filiada, mediante preenchimento de formulário próprio ou por fax, até duas (2) horas antes do início da sinalização da primeira regata da série.

7.2 As inscrições recebidas por qualquer entidade filiada deverão ser entregues / encaminhadas às respectivas Secretarias Esportivas das Comissões de Regatas ou das Autoridades Organizadoras, até uma (01) hora antes do início da sinalização da primeira regata da série.

7.3 A clareza / inteligibilidade e acuracidade dos dados colocados na ficha de inscrição (nome completo do comandante, seus tripulantes e pesos, se aplicável; numerais de velas inscritos e efetivamente usados na regata, subclasses do timoneiro – Junior, sênior, master, estreante, veterano, etc) serão de inteira responsabilidade do comandante do barco. As AOs, CRs e FEVERS não serão responsáveis por falhas no apontamento das sumulas ou rankings de timoneiros por problemas de clareza / inteligibilidade e acuracidade nos dados dos inscritos.

7.4 Nas regatas de oceano, os barcos poderão incluir um tripulante com idade até 15 anos e abaixo de 50 quilos, sem prejuízo no cômputo do peso da embarcação. Este tripulante estará isento de taxa de inscrição, não fazendo jus a premiação ou outros itens afetos ao pagamento da respectiva taxa de inscrição. Ficará ao exclusivo critério da Autoridade Organizadora e CR atribuir-lhe premiação ou outros itens se assim o desejar.

8. PERCURSOS

8.1 Os percursos devem ser conforme os especificados na Tabela a seguir.

PERCURSO	BANDEIRA	DESCRIÇÃO
Barla-sota – 2 pernas	DELTA + Galhardete nº 2	Partida – 1 – Chegada
Barla-sota – 3 pernas	DELTA + Galhardete nº 3	Partida – 1 – 2 – Chegada
Barla-sota – 4 pernas	DELTA + Galhardete nº 4	Partida – 1 – 2 – 1 – Chegada
Barla-sota – 5 pernas	DELTA + Galhardete nº 5	Partida – 1 – 2 – 1 – 2 – Chegada
Barla-sota – 6 pernas	DELTA + Galhardete nº 6	Partida – 1 – 2 – 1 – 2 – 1 – Chegada
Trapézio Inner-Loop	ROMEU	Partida – 1 – 4 – 1 – 2 – 3 – Chegada
Trapézio Outer-Loop	OSCAR	Partida – 1 – 2 – 3 – 2 – 3 – Chegada
Optimist / Byte	WHISKY	Partida – 1 – 2 – 3 – Chegada
Triângulo	TANGO	Partida – 1 – 2 – 3 – 1 – Chegada

9. SINALIZAÇÃO DE PARTIDA

9.1 A seqüência de sinalização de partida deve ser conforme descrito na Tabela a seguir

SINAL	TEMPO	SINAL VISUAL	SINAL SONORO
Atenção	5 min	Içada bandeira da classe	Um Som
Preparação	4 min	Içada bandeira Papa, Zulu, Índia ou Preta	Um Som
Um Minuto	1 min	Arriada bandeira Papa, Zulu, Índia ou Preta	Um Som
Partida	0 min	Arriada bandeira da classe	Um Som

9.2 A CR não sinalizará uma regata, cuja classe não contar com no mínimo três barcos inscritos e dois barcos navegando nas proximidades da linha de partida. Exceção será feita à série de regatas, quando no primeiro turno tenha sido cumprido este requisito.

10. LIMITES DE TEMPO

- 10.1 O competidor que não partir após 5 (cinco) minutos do sinal de partida de sua classe, será considerado DNS.
- 10.2 Tempo limite para monotipos: será de 1h30min para termino da regata. Um barco que chega dentro do limite de tempo tornará válida a regata para todos que concluírem o percurso nos próximos 20 (vinte) minutos após a chegada do primeiro colocado de cada classe.
- 10.3 Se o iate líder concluir a regata antes do pôr-do-sol oficial, o prazo de 20 minutos poderá ultrapassar o pôr-do-sol.

11. PENALIDADE ALTERNATIVA

11.1 Para as classes HC16, HC14 e 49er, a penalidade alternativa de que trata a regra 44 das RRV/ISAF 2009-2012 será de apenas uma volta completa (360 graus), alterando o disposto nas regras 44.1 e 44.2.

12. PONTUAÇÃO/DESCARTES

- 12.1 Os piores resultados obtidos por um barco em uma série de regatas serão descartados, de acordo com os seguintes critérios: realizadas até 4 (quatro) regatas não haverá descarte; realizadas 5 (cinco) regatas ou mais haverá 1 (um) descarte;
- 12.2 Será aplicado o Sistema Linear de Pontuação, de acordo com o item A4 do Apêndice A das RRV/ISAF 2009/2012
- 12.3 Autoridade Organizadora poderá fazer até três regatas no mesmo dia.

13. CAMPEONATO ESTADUAL DE 2010

- 13.1 O Campeonato Estadual 2010 será válido com a realização de, no mínimo, 4 (quatro) regatas.
- 13.2 Caso o Campeonato Estadual não realizar o número mínimo das regatas previstas, a Autoridade Organizadora poderá marcar nova data.

14. PROTESTOS E PEDIDOS DE REPARAÇÃO

14.1 Os protestos ou pedidos de reparação deverão ser feitos por escrito e entregues na Secretaria da entidade filiada à FEVERS onde a inscrição foi realizada ou na Secretaria da Autoridade Organizadora da série. Não haverá cobrança de taxa de protesto.

- 14.2 O limite de tempo para a apresentação a que se refere à regra 61.3. das RRV/ISAF 2009/2012 será de uma (1) hora após a chegada em terra da CR daquela classe.
- 14.3 O limite de tempo para apresentação de pedidos de reparação será de acordo com o item 14.23 ou uma (1) hora após o incidente, o que for mais tarde, alterando a regra 62.2. das RRV/ISAF.
- 14.4 As audiências serão sempre na primeira quinta-feira após o evento, às 19 horas, na sede da Autoridade Organizadora. No caso de impossibilidade de realização, as partes deverão ser notificadas dos novos horário e local. Quando estiver prevista cerimônia de premiação de regatas, no último dia da série do evento, as audiências de protestos deverão ser realizadas neste mesmo dia. A AO fará as convocações dos juizes para os julgamentos dos protestos.
- 14.5 O dia e horário da audiência poderão ser antecipados, desde que haja concordância das partes.

15. RÁDIO COMUNICAÇÕES

- 15.1 Os canais de comunicações das regatas serão: VHF 68, 69 e 71
- 15.2 A CR do Veleiros do Sul usará preferencialmente o canal 68
- 15.3 A CR do Clube dos Jangadeiros usará preferencialmente o canal 69
- 15.4 A CR do late Clube Guaíba usará preferencialmente o canal 71

16. CLASSES OCEANO / CRUZ

- 16.1 Para efeito de premiação das classes Oceano / Cruzeiro (velejaço), ela será subdividida nas categorias descritas na tabela a seguir, com a indicação do número máximo de tripulantes/prêmios por barco, ou menos se a ficha de inscrição assim o indicar. A tabela também abrange embarcações cabinadas, incluindo as da classe Flash e Day-sailer

CATEGORIA	ABREVIATURA	Comprimento em PÉS	Comprimento em METROS	TRIP
CRUZERO 20	CR 20	Até 20	Até 6,0958	3
CRUZEIRO 23	CR 23	20,1 à 25	6,1263 à 7,6198	4
CRUZEIRO 26	CR 26	25,1 à 27,8	7,6502 à 8,4732	5
CRUZEIRO 30	CR 30	27,9 à 31	8,5036 à 9,4485	6
CRUZEIRO 35	CR 35	31,1 à 35	9,4790 à 10,6677	7
CRUZEIRO 40	CR 40	35,1 à 42	10,6981 à 12,8012	8
FORÇA LIVRE	FL			9
MULTI-CASCO	MC			9











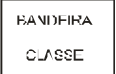











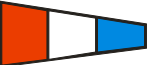

- 16.2 Será permitido o uso da vela balão, gennaker ou outros tipos de vela que não se enquadrem como definição de vela de proa. Somente uma vela de proa poderá ser usada, a não ser no momento da troca de vela.
- 16.3 Os barcos medidos na ORC nos últimos três anos e na RGS 2008, 2009 e 2010, bem como os barcos acima de 42 pés que pretenderem participar do velejaço, deverão ser inscritos obrigatoriamente na categoria de Força Livre, da mesma forma os barcos que usarem velas de tecidos exóticos, do tipo mylar, kevlar, aramidas, etc.

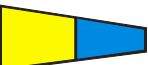
17. CALENDARIO DE REGATAS

- 17.1 O calendário de regatas de 2010 está no site da FEVERS em www.fevers.com.br na ficha REGATAS.

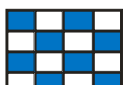
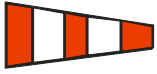
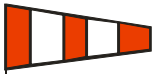
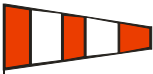

BANDEIRAS DE SINALIZAÇÃO EM REGATA

SINAIS ANTES DA LARGADA					SINAIS DE CHAMADAS																					
 BANDEIRA CLASSE	 Atenção	 Para preparação	 Índia - Retorno extremidades	 Zulu Pen 20%	 Preta Desclassificado	 Chamada Individual	 Chamada Geral																			
SINAIS DE MUDANÇA DE RUMO			SINAIS DE PERCURSOS																							
 Charlie At. Percurso	 Sierra Enc. Percurso	 Tango Triang. Olimpico	 Delta seta	 Oscar - Trap. Outer Loop	 Romeo - trap Inner loop																					
GALHARDETES - NÚMERO DE PERNAS																										
 Nº 2	 Nº 3	 Nº 4	 Nº 5	 Nº 6																						
OUTROS SINAIS			SINALIZAÇÃO DE LARGADA																							
 Yankee - Uso Salva-vidas	 Azul - CR Chegada	 Mike Subst Marca	<table border="1" style="width: 100%; border-collapse: collapse;"> <thead> <tr> <th>Sinal</th> <th>Bandeira</th> <th>Sinal</th> <th>Tempo</th> </tr> </thead> <tbody> <tr> <td>Atenção</td> <td>Bandeira Classe</td> <td>1 Sinal Sonoro</td> <td>5 min</td> </tr> <tr> <td>Preparação</td> <td>Bandeira P, I, Z, Z com I ou Preta</td> <td>1 Sinal Sonoro</td> <td>4 min</td> </tr> <tr> <td>Um minuto</td> <td>Sinal de Preparação removido</td> <td>1 Sinal Sonoro Longo</td> <td>1 min</td> </tr> <tr> <td>Partida</td> <td>Bandeira da Classe Arriada</td> <td>1 Sinal Sonoro</td> <td>0</td> </tr> </tbody> </table>				Sinal	Bandeira	Sinal	Tempo	Atenção	Bandeira Classe	1 Sinal Sonoro	5 min	Preparação	Bandeira P, I, Z, Z com I ou Preta	1 Sinal Sonoro	4 min	Um minuto	Sinal de Preparação removido	1 Sinal Sonoro Longo	1 min	Partida	Bandeira da Classe Arriada	1 Sinal Sonoro	0
Sinal	Bandeira	Sinal					Tempo																			
Atenção	Bandeira Classe	1 Sinal Sonoro					5 min																			
Preparação	Bandeira P, I, Z, Z com I ou Preta	1 Sinal Sonoro					4 min																			
Um minuto	Sinal de Preparação removido	1 Sinal Sonoro Longo	1 min																							
Partida	Bandeira da Classe Arriada	1 Sinal Sonoro	0																							
 Lima Aprox. CR	 Bravo Protesto																									
SINAIS DE ANULAÇÃO			SINAIS DE RETARDAMENTO																							
 November Regata Anulada Nova Largada	 November / Iota Regata Anulada Sinal em Terra	 November / Alfa Não Haverá Regatas no dia	 Recon Regata Retardada	 Recon / Iota Regata Anulada Sinal em Terra	 Recon - Alfa Não Haverá Regatas no dia																					

PERCURSOS DE REGATAS

Trapézio Outer-loop – Bandeira Oscar

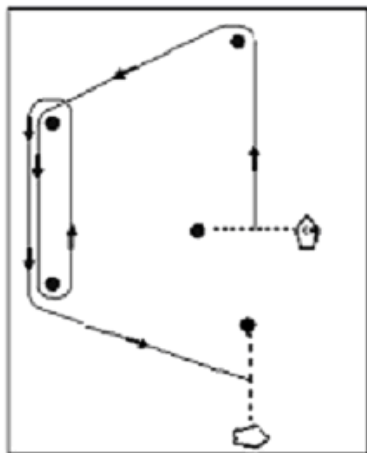

Trapézio Inner-loop – Bandeira Romeu

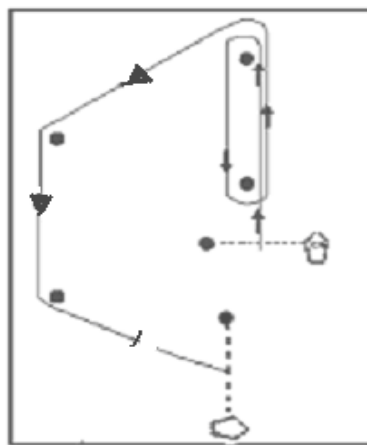

Barla-sota – Bandeira Delta

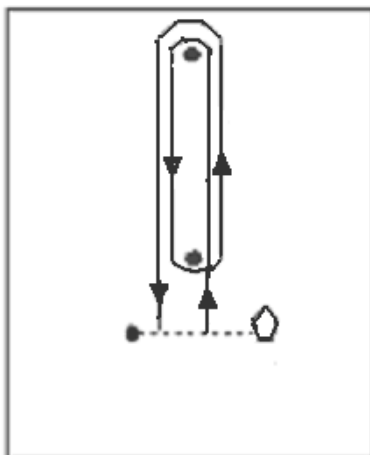

Triângulo – Bandeira Tango

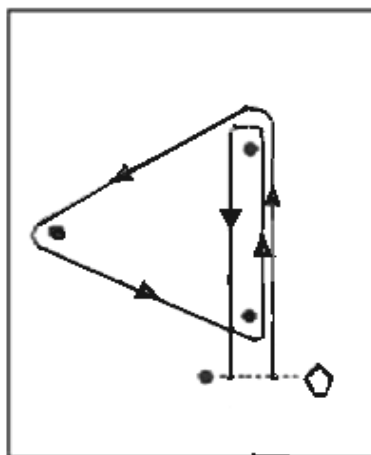

Percurso – Bandeira Whisky Classe Optimist

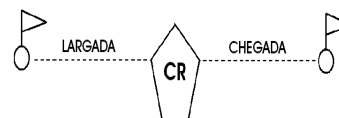
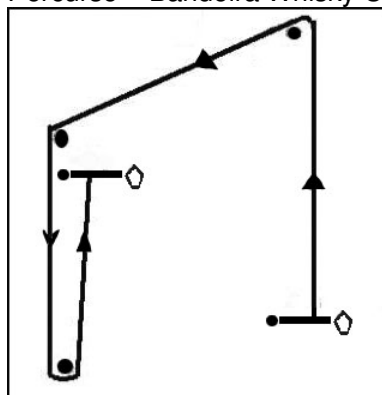

**As cores das bóias de largada e chegada serão definidas pela Comissão de Regata

Quando se tratar de regata barla-sota com chegadas em popa e, com mais de uma classe, as chegadas serão conforme diagrama ** acima, ou seja, as largadas serão sempre a bombordo da CR e uma bóia e as chegadas serão a boreste da CR e uma bóia.